

**PŘECHODY TRUBKOVÉ SVAŘOVANÉ – REDUKCE**

<b>Materiál</b>	W.Nr.1.4301
<b>Provedení</b>	z podélně svařovaných trubek, centrické
<b>Připojení</b>	navařovací
<b>Povrch</b>	pololesklý

Dle požadavku dodáme redukce dalších rozměrů a jakostí.

DN	D1	D2	L	DN	D1	D2	L
10/15	12	18	11,5	50/80	52	85	46
15/20	18	22	22	65/80	70	85	34,5
15/25	18	28	15	65/80	70	89	60
20/25	22	28	17	65/100	70	104	44,5
20/32	22	34	18	80/100	85	104	45
25/32	28	34	19,5	80/100	89	108	45
25/40	28	40	42	80/100	89	108	51
32/40	34	40	20,5	80/125	85	129	80
32/50	34	52	26,5	100/125	104	129	45
40/50	40	52	28,5	100/150	104	154	81
40/65	40	70	38	125/150	129	154	41
50/65	52	70	29	150/200	154	204	58

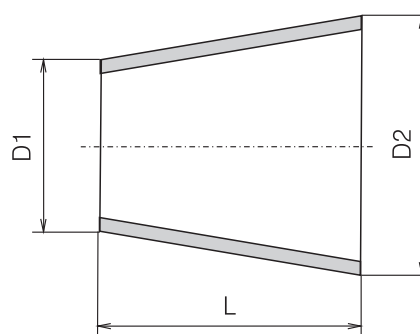

**TRUBKOVÉ „T“ KUSY DLOUHÉ – SE STEJNÝMI HRDLY**

<b>Materiál</b>	W.Nr.1.4301, 1.4571, 1.4404
<b>Provedení</b>	z podélně svařovaných trubek, dlouhá odbočka
<b>Připojení</b>	navařovací
<b>Povrch</b>	pololesklý

Dle požadavku dodáme „T“ kusy dalších rozměrů a jakostí.

DN	OD/ID x t	L
10	12/9 x 1,5	26
15	18/15 x 1,5	35
20	22/19 x 1,5	40
25	28/25 x 1,5	50
32	34/31 x 1,5	55
40	40/37 x 1,5	60
50	52/49 x 1,5	70
65	70/66 x 2,0	80
80	85/81 x 2,0	90
100	104/100 x 2,0	100
125	129/125 x 2,0	187,5
150	154/150 x 2,0	225

